

© Binder GmbH 2015 Diese Zeichnung ist urheberrechtlich geschützt. Alle Rechte vorbehalten.

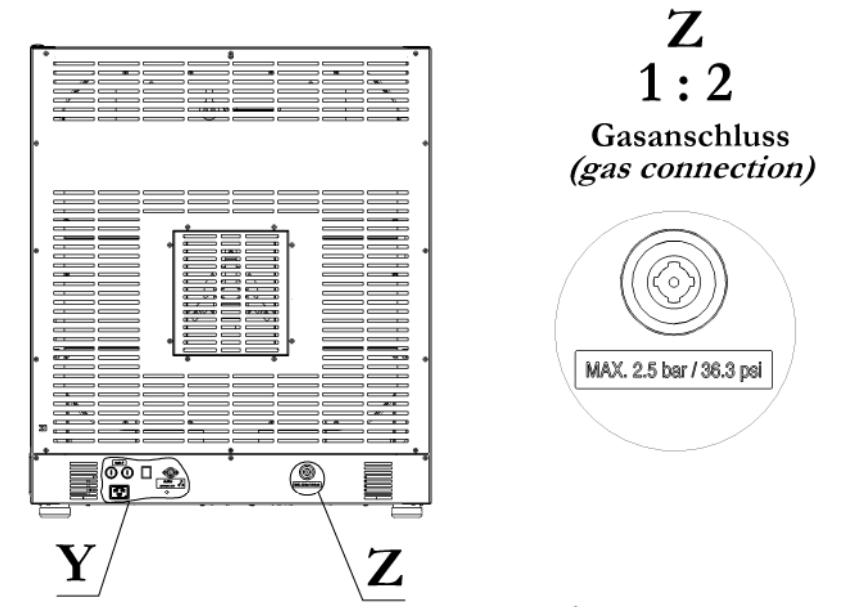

**Ansicht ohne Tür
(view without door)**

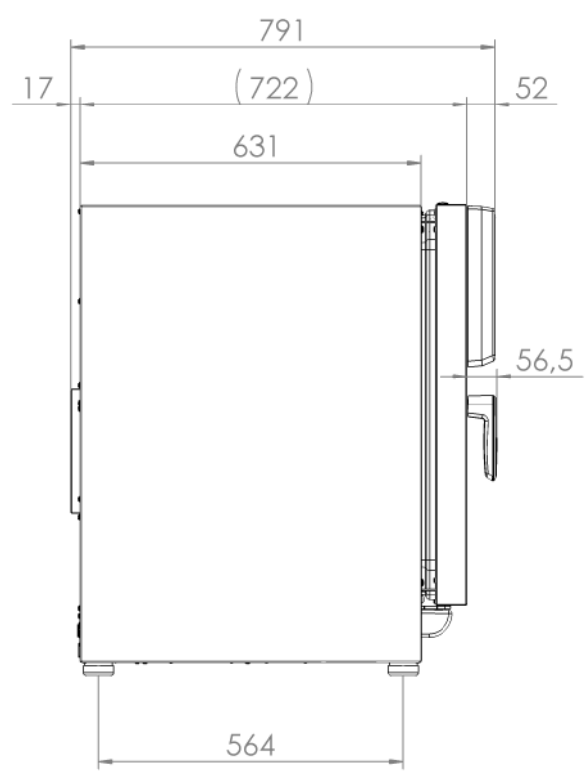
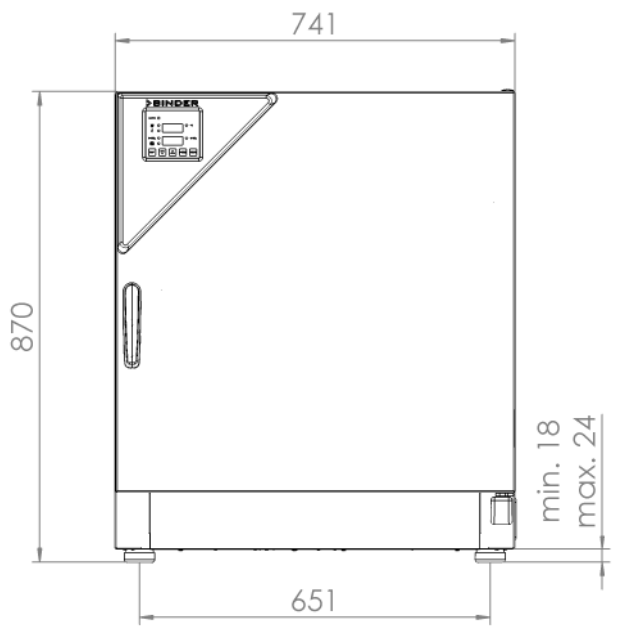
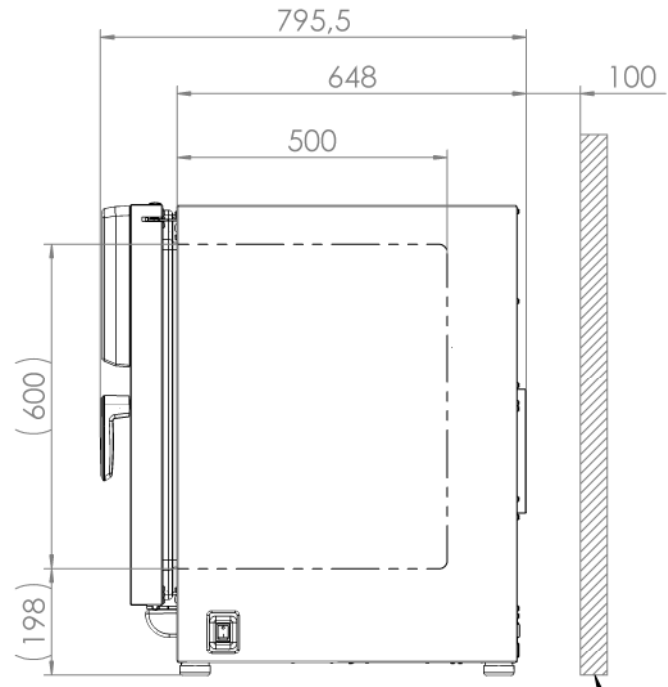
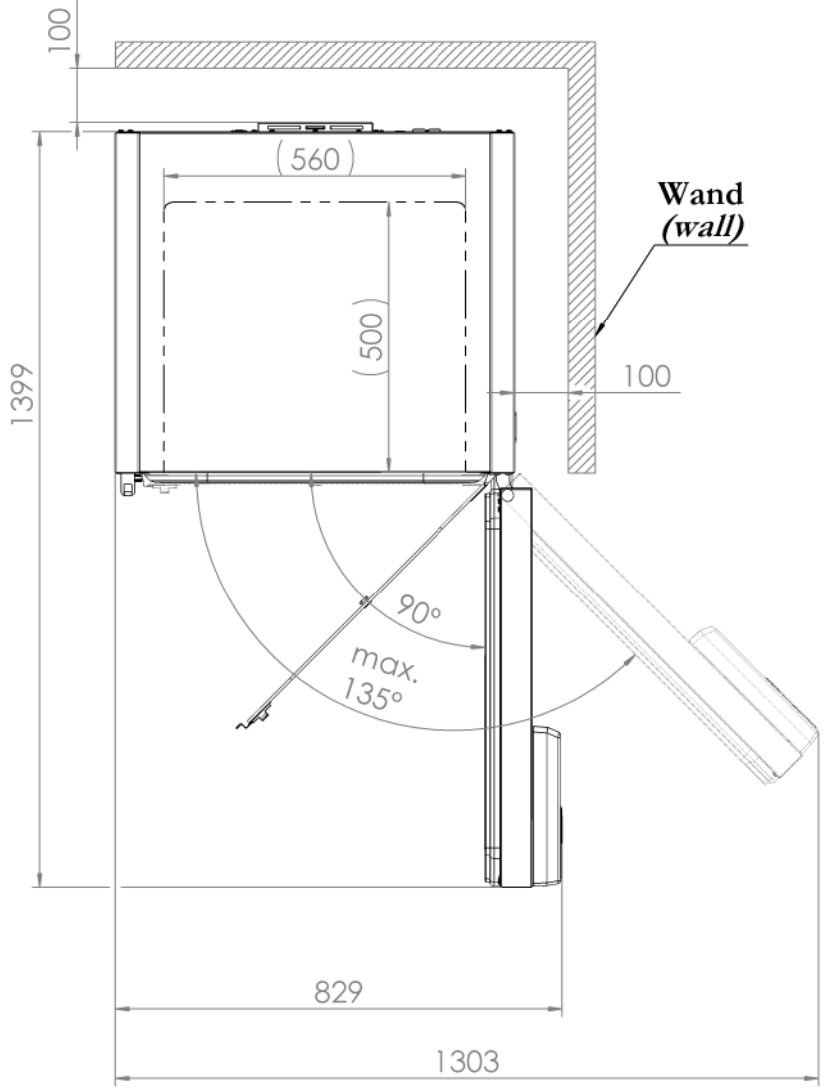
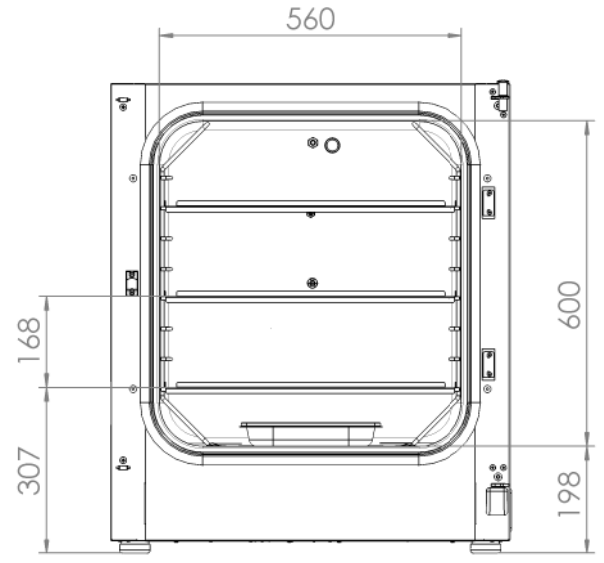

**Y
1:2
elektrische Anschlüsse
(electrical connections)**

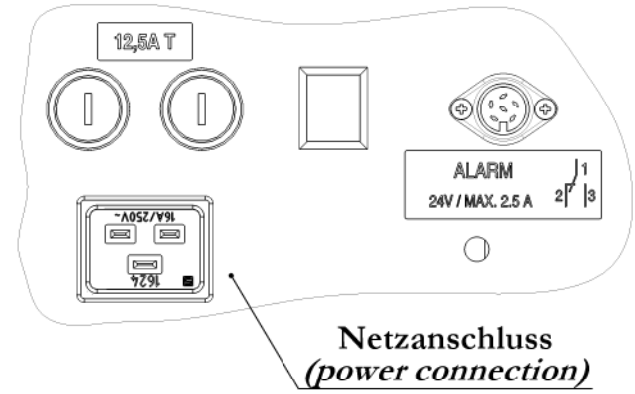

**Netzanschluss
(power connection)**

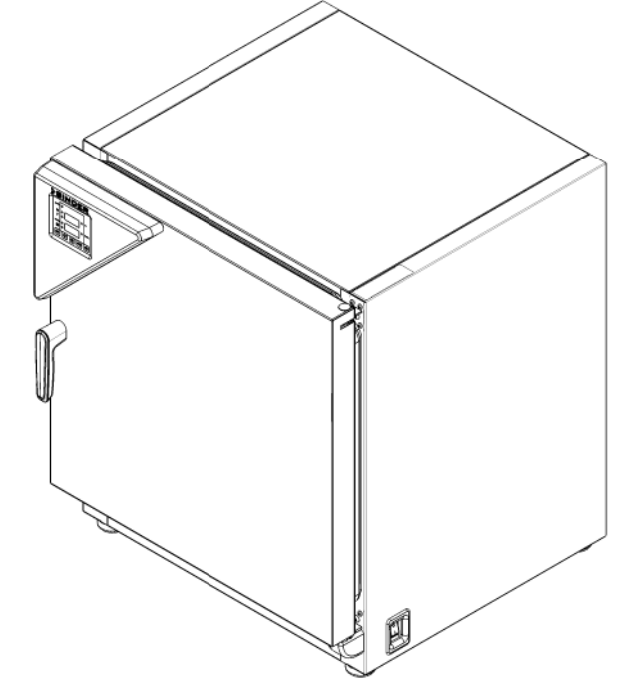

--- Innenkessel
inner chamber

Spezifikation, Lieferantenvereinbarung oder Lastenheft vorhanden: Nein					
	Allgemeintoleranzen ISO 2768-mK		Werkstückkanten ISO 13715		Gewicht: 110,000 kg Blechdicke: mm
	Tolerierung gemäß ISO 8015		Oberflächen gemäß ISO 1302		
	Ersteller	01.12.15	LEL	Name	BINDER Im Mittleren Ösch 5 78532 Tuttlingen
	Gepr. PL	01.12.15	RHA	Datum	
	Norm	01.12.15	PEF	Name	
	Werkstoff:				Benennung: C 170 Bezeichnung: (E3) RA 230V
	Oberfläche: Oberflächenschutz:				
a	Serienbeginn	01.12.15	LEL	Halbzeug:	Zeichnungsnummer: 9040-0112
Index	Änderung	Datum	Name	Kategorie	
Eigenfertigung					Maßstab 1:14 DIN A3
Status: Freigegeben					Druckdatum: 02.12.2015 Blatt 1 von 1